

Архангельск (8182)63-90-72
Астана (7172)727-132
Астрахань (8512)99-46-04
Барнаул (3852)73-04-60
Белгород (4722)40-23-64
Брянск (4832)59-03-52
Владивосток (423)249-28-31
Волгоград (844)278-03-48
Вологда (8172)26-41-59
Воронеж (473)204-51-73
Екатеринбург (343)384-55-89

Иваново (4932)77-34-06
Ижевск (3412)26-03-58
Иркутск (395)279-98-46
Казань (843)206-01-48
Калининград (4012)72-03-81
Калуга (4842)92-23-67
Кемерово (3842)65-04-62
Киров (8332)68-02-04
Краснодар (861)203-40-90
Красноярск (391)204-63-61
Курск (4712)77-13-04
Липецк (4742)52-20-81

Магнитогорск (3519)55-03-13
Москва (495)268-04-70
Мурманск (8152)59-64-93
Набережные Челны (8552)20-53-41
Нижний Новгород (831)429-08-12
Новокузнецк (3843)20-46-81
Новосибирск (383)227-86-73
Омск (3812)21-46-40
Орел (4862)44-53-42
Оренбург (3532)37-68-04
Пенза (8412)22-31-16

Пермь (342)205-81-47
Ростов-на-Дону (863)308-18-15
Рязань (4912)46-61-64
Самара (846)206-03-16
Санкт-Петербург (812)309-46-40
Саратов (845)249-38-78
Севастополь (8692)22-31-93
Симферополь (3652)67-13-56
Смоленск (4812)29-41-54
Сочи (862)225-72-31
Ставрополь (8652)20-65-13

Сургут (3462)77-98-35
Тверь (4822)63-31-35
Томск (3822)98-41-53
Тула (4872)74-02-29
Тюмень (3452)66-21-18
Ульяновск (8422)24-23-59
Уфа (347)229-48-12
Хабаровск (4212)92-98-04
Челябинск (351)202-03-61
Череповец (8202)49-02-64
Ярославль (4852)69-52-93

Киргизия (996)312-96-26-47

Казахстан (772)734-952-31

Таджикистан (992)427-82-92-69

Сайт: <http://sdm.nt-rt.ru/>, эл. почта: smw@nt-rt.ru

КМУ-150

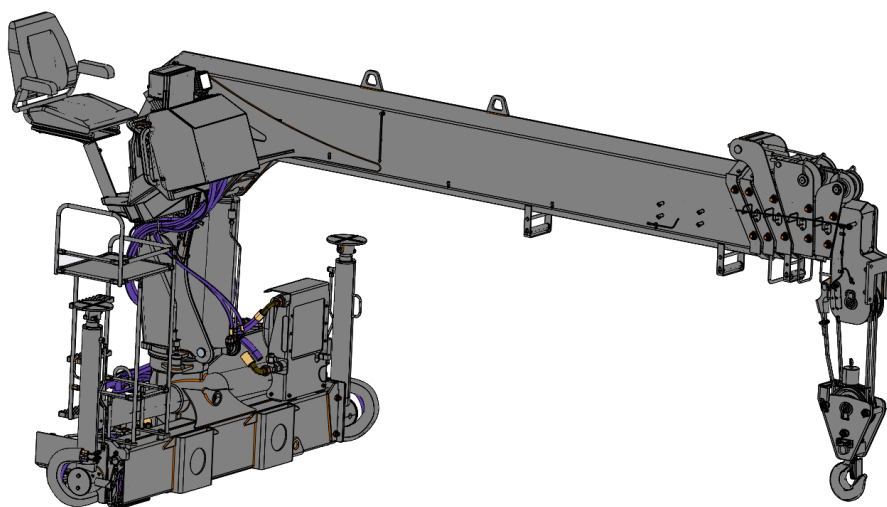

Базовое шасси

Без шасси

Способ управления

Гидравлический

Количество выдвижных секций

1 основная и 5 телескопических секций и механизм телескопирования

Грузовой момент

15 тм

Грузоподъемность

6600 кг (на минимальном рабочем вылете)
300 кг (на максимальном рабочем вылете)

Вылет стрелы

1,2 м (минимальный)
2 м (минимальный рабочий)
19 м (максимальный)

Высота подъема крюка

19,5 м

Угол поворота

410°

Перспективный кран-манипулятор КМУ-150 предназначен для выполнения погрузочно-разгрузочных, и строительно-монтажных работ, транспортировки грузов. КМУ-150 может использоваться стационарно при установке на фундамент. Полноценное крановое оборудование с телескопическим удлинением стрелы — 5 выдвижных секций шестигранного сечения с внутренним механизмом выдвижения, включающим в себя гидроцилиндры и тросовый полиспаст. При этом 3 секции выдвигаются гидроцилиндрами а 2 крайние – тросовым полиспастом.

Применение:

Обслуживание воздушных ЛЭП напряжением от 0,4 до 35 кВт
Транспортировка вспомогательных грузов
Выполнение погрузочно-разгрузочных и строительно-монтажных работ

Технические особенности:

Отключение при превышении допустимой грузоподъемности.
Полноценное крановое оборудование с телескопическим удлинением стрелы.
Полноповоротная платформа, увеличивающая рабочую зону кранового оборудования.
Однопоточная гидросхема.
Пропорциональное гидравлическое управление.
Современная система безопасности.
Дистанционное электрическое управление.

Шасси	Отсутствует
-------	-------------

Габариты в транспортном положении, мм

длина	5470
ширина	2480
высота	3385

Масса, кг (без гидронасоса и рабочей жидкости)	3000
---	------

Архангельск (8182)63-90-72
Астана (7172)727-132
Астрахань (8512)99-46-04
Барнаул (3852)73-04-60
Белгород (4722)40-23-64
Брянск (4832)59-03-52
Владивосток (423)249-28-31
Волгоград (844)278-03-48
Вологда (8172)26-41-59
Воронеж (473)204-51-73
Екатеринбург (343)384-55-89

Иваново (4932)77-34-06
Ижевск (3412)26-03-58
Иркутск (395)279-98-46
Казань (843)206-01-48
Калининград (4012)72-03-81
Калуга (4842)92-23-67
Кемерово (3842)65-04-62
Киров (8332)68-02-04
Краснодар (861)203-40-90
Красноярск (391)204-63-61
Курск (4712)77-13-04
Липецк (4742)52-20-81

Магнитогорск (3519)55-03-13
Москва (495)268-04-70
Мурманск (8152)59-64-93
Набережные Челны (8552)20-53-41
Нижний Новгород (831)429-08-12
Новокузнецк (3843)20-46-81
Новосибирск (383)227-86-73
Омск (3812)21-46-40
Орел (4862)44-53-42
Оренбург (3532)37-68-04
Пенза (8412)22-31-16

Пермь (342)205-81-47
Ростов-на-Дону (863)308-18-15
Рязань (4912)46-61-64
Самара (846)206-03-16
Санкт-Петербург (812)309-46-40
Саратов (845)249-38-78
Севастополь (8692)22-31-93
Симферополь (3652)67-13-56
Смоленск (4812)29-41-54
Сочи (862)225-72-31
Ставрополь (8652)20-65-13

Сургут (3462)77-98-35
Тверь (4822)63-31-35
Томск (3822)98-41-53
Тула (4872)74-02-29
Тюмень (3452)66-21-18
Ульяновск (8422)24-23-59
Уфа (347)229-48-12
Хабаровск (4212)92-98-04
Челябинск (351)202-03-61
Череповец (8202)49-02-64
Ярославль (4852)69-52-93

Киргизия (996)312-96-26-47

Казахстан (772)734-952-31

Таджикистан (992)427-82-92-69

Сайт: <http://sdm.nt-rt.ru/>, эл. почта: smw@nt-rt.ru